

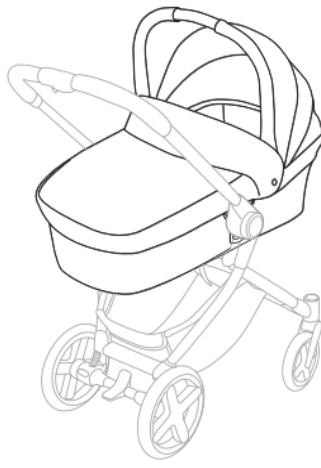

KODY ШАСИ

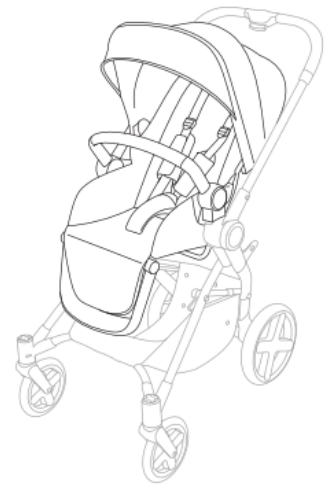

KODY КОШ ЗА НОВОРОДЕНО



KODY СЕДАЛКА

ПРЕВОД КЪМ ИНСТРУКЦИЯ ЗА УПОТРЕБА НА CBX KODY



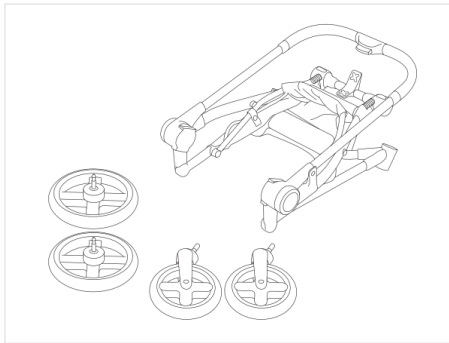

KODY ШАСИ

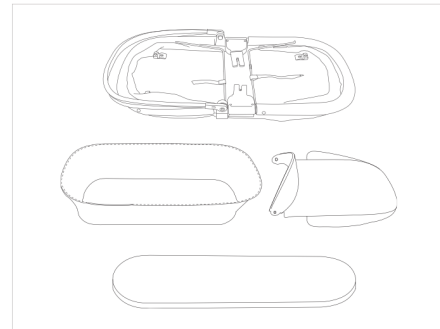

-  Подготовка за използване на шасито 18
-  Сваляне на гумите 19
-  Използване на спирачката 20
-  Използване на заключващия механизъм на гумите 20
-  Система на сгъване 21
-  Поставяне на детското столче за кола 22
-  Сваляне на тапицерията 23









KODY КОШ ЗА НОВОРОДЕНО



-  Подготовка за използване на коша за новородено 18
-  Поставяне на коша върху шасито 20
-  Използване на сенника 22
-  Използване на дъждобрана 23

KODY СЕДАЛКА



-  Подготовка за използване на седалката 18
-  Използване на предпазния борд 19
-  Регулиране на стъпенката за краката 20
-  Регулиране наклона на облегалката 20
-  Ротация на седалката 21
-  Използване на XXL сенника 22
-  Използване на коланната система 23
-  Сваляне на тапицерията 25
-  Използване на дъждобрана 28

ПРЕДУПРЕЖДЕНИЯ ЗА УПОТРЕБАТА НА БЕБЕШКА КОЛИЧКА KODY

Важно - Прочетете внимателно и запазете за бъдеща справка.

ВАЖНО

- Никога не оставяйте детето без надзор.
- Винаги ползвайте обезопасителната коланна система.
- Не позволявайте на детето да си играе с продукта.
- Продуктът не е подходящ за бягане или пързляне.
- Преди употреба се уверете, че всички заключващи механизми са свързани добре.
- За да избегнете нараняване на детето се уверете, че то не е наблизо, когато сгъвате или разгъвате количката.
- Преди употреба проверете дали всички механизми на закрепване са правилно свързани - на шасито, на седалката или на столчето за кола.

ИНСТРУКЦИИ ЗА БЕЗОПАСНОСТ

- Не прикрепяйте друг товар към дръжката или друга част на количката, освен Поставката за чаша, тъй като това ще повлияе на нейната стабилност.
- Винаги използвайте най-легналата позиция за новородени бебета.
- Никога не използвайте стълби или ескалатори с детето в количката, или когато използвате други начини за транспортиране.
- Бъдете особено внимателни, когато се качвате или слизате от бордюри или други неравни повърхности. Количката може да стане нестабилна и да се преобърне.
- Бебешката количка не замества кошарата или леглото. Ако детето има нужда от сън го сложете в подходящо легло или бебешка кошара.
- Продуктът е предназначен за употреба само от едно дете.
- Този продукт е предназначен за дете с максимално тегло 15 кг. + 5 кг. товар в коша за багаж.
- Винаги активирайте спиращките, когато вадите или поставяте детето в количката.
- Максимален товар в Поставката за чаша – 0,5 кг.
- Редовно проверявайте количката за признаци на износване или повреда. При съмнения се обръщайте към Инструкциите за Почистване и Безопасност.
- Ползвайте само одобрени от производителя аксесоари.
- Не използвайте продукта, ако има счупена, скъсана или липсваща част.
- Ползвайте само оригинални резервни части. Може да не е безопасно да се използват други такива.

ПОЧИСТВАНЕ И ПОДДРЪЖКА

•

•

•

•

•

•

•

•

•

•

ГАРАНЦИЯ

Гаранцията важи само за страната, в която този продукт е бил продаден от търговец на клиент.

1. Гаранцията покрива всички производствени дефекти, съществуващи или появяващи се в деня на покупката или появили се в срок от две (2) години от датата на покупката от търговеца. В момента на покупката проверявайте за евентуални производствени или други дефекти. Пазете касовия бон от покупката.
2. Ако се появи дефект, веднага спрете ползването на продукта. За да можете да се възползвате от гаранцията трябва да занесете продукта на търговеца, от който сте го закупили в чист и приличен вид и да предоставите касова бележка или фактура. Моля, не изпращайте продукта директно на производителя.
3. Гаранцията не покрива щети, причинени от неправилна употреба, влияния от околната среда (вода, пожар, инциденти и др.) естествено износване и скъсване, или неспазване на инструкциите за употреба. Гаранцията не важи, ако са правени модификации или поправки от неоторизиран персонал с неоригинални компоненти и аксесоари.
4. Гаранцията не изключва, ограничава или по друг начин засяга законните права на потребителя, включително искове за закононарушение на договора за покупко-продажба с търговеца или производителя. Гаранцията не важи, ако продуктът е в притежание на собственик, различен от първоначалния купувач.

ИЗХВЪРЛЯНЕ

С цел опазване на околната среда, този продукт трябва да се изхвърли по правилния начин. Когато спрете да го ползвате, трябва да го изхвърлите в съответствие с местните разпоредби за изхвърляне на подобен тип отпадъци.

ПРЕДУПРЕЖДЕНИЯ ЗА УПОТРЕБАТА НА KODY KOШ ЗА НОВОРОДЕНО

Важно - Прочетете внимателно и запазете за бъдеща справка.

ВАЖНО

- Продуктът е предназначен за дете, което не може да стои стабилно седнало без помощ.
- Не оставяйте детето без надзор.
- Максимално тегло на детето: 9 кг.
- Ползвайте само върху гладки, хоризонтални и сухи повърхности.
- Не оставяйте други деца да играят без надзор в близост до коша за новородено.
- Не ползвайте ако има счупена, скъсана или липсваща част.
- Не използвайте този кош с други модели колички на Cybex.

-
-
-
-
-
-
-

ПОЧИСТВАНЕ И ПОДДРЪЖКА

Потребителят е отговорен за редовната поддръжка на продукта.

- Моля изперете калъфа преди първоначална употреба.
- Важно е редовно да обработвате всички движещи части и механизми със сух лубрикант. След третиране почистете с мека кърпа.
- Почиствайте основата с мека, влажна кърпа и лек почистващ препарат. Премахвайте остатъците от вода и влага със суха кърпа.
- Свалящият се калъф може да се пере на макс. 30°C (85°F), сенникът се пере на ръка с мек перилен препарат на макс. 30°C (85°F). Преди пране винаги поглеждате етикета, пришит към калъфа, за съвет. Не центрофугирайте, не гладете. Не излагайте на пряка слънчева светлина при сушене.
- Ако коша за новородено е влажен го оставете разгънат, за да изсъхне добре и да не се образува мухъл. Не съхранявайте във влажна среда!
- Препоръчваме при влажно време да ползвате дъждобран.
- Не правете никакви модификации върху продукта. Ако имате въпроси или оплаквания, моля обърнете се към търговеца или вносителя.
- На всеки 24 месеца правете основен преглед.

ГАРАНЦИЯ

Гаранцията важи само за страната , в която този продукт е бил продаден от търговец на клиент.

1. Гаранцията покрива всички производствени дефекти, съществуващи или появяващи се в деня на покупката или появили се в срок от две (2) години от датата на покупката от търговеца. В момента на покупката проверявайте за евентуални производствени или други дефекти. Пазете касовия бон от покупката.
2. Ако се появи дефект, веднага спрете ползването на продукта. За да можете да се възползвате от гаранцията трябва да занесете продукта на търговеца, от който сте го закупили в чист и приличен вид и да предоставите касова бележка или фактура. Моля, не изпращайте продукта директно на производителя.
3. Гаранцията не покрива щети, причинени от неправилна употреба, влияния от околната среда (вода, пожар, инциденти и др.) естествено износване и скъсване, или неспазване на инструкциите за употреба. Гаранцията не важи, ако са правени модификации или поправки от неоторизиран персонал с неоригинални компоненти и аксесоари.
4. Гаранцията не изключва, ограничава или по друг начин засяга законните права на потребителя, включително иски за закононарушение на договора за покупко-продажба с търговеца или производителя. Гаранцията не важи, ако продуктът е в притежание на собственик, различен от първоначалния купувач.

Производител: CYBEX
GMBH Riedinger Str. 18
95448 Bayreuth / Germany Tel.
+49 921 78511-0
Fax. +49 921 78511-888
www.mycbx.com

Вносител:
Раяленд ООД, гр. Варна, бул. „ Цар
Освободител” 39 тел. 052/ 566464
www.rayatoys.com



CYBEX GmbH - Riedingerstr. 18 - 95448 Bayreuth - Germany

www.mycbx.com

